

**Міністерство освіти і науки України**  
**Харківський національний автомобільно-дорожній університет**



**«СИНЕРГЕТИКА, МЕХАТРОНІКА, ТЕЛЕМАТИКА  
ДОРОЖНІХ МАШИН І СИСТЕМ У НАВЧАЛЬНОМУ  
ПРОЦЕСІ ТА НАУЦІ»**

**(16 березня 2017 р.)**

**ЗБІРНИК НАУКОВИХ ПРАЦЬ  
ЗА МАТЕРІАЛАМИ МІЖНАРОДНОЇ НАУКОВО-ПРАКТИЧНОЇ  
КОНФЕРЕНЦІЇ**

Харків,  
2017

УДК 004

**Синергетика, мехатроніка, телематика дорожніх машин і систем у навчальному процесі та науці.** Збірник наукових праць за матеріалами міжнародної науково-практичної конференції. – Харків, ХНАДУ, 2017. – 209 с.

Збірник містить результати теоретичних та практичних наукових досліджень та розробок, які були виконані науково-педагогічними працівниками вищої школи, науковими співробітниками, докторантами, аспірантами, магістрантами, студентами та фахівцями різних організацій і підприємств.

Для викладачів, наукових працівників, докторантів, аспірантів, магістрантів, студентів, фахівців.

Матеріали доповідей конференції відтворено з авторських оригіналів

Конференцію проведено згідно з планом проведення міжнародних, всеукраїнських науково-практичних і науково-методичних конференцій і семінарів Харківського національного автомобільно-дорожнього університету у 2017 р. (посвідчення УкрІНТЕІ № 781 від 22 грудня 2016 р.)

© ХНАДУ, 2017

UDC 629.36:621.31

**DEVELOPMENT OF INTEGRATED MOBILE INSTALLATIONS  
FOR THE GENERATION OF ELECTRICITY USING SOLAR ENERGY**

**Yesmagambetov B.-B.S., Doctor of Engineering, professor, M. Auezov South  
Kazakhstan State University, Kazakhstan**

**Jörg P., Professor at Technical University of Applied Science, Wildau,  
Germany**

**Nikonov O.J., Doctor of Engineering, professor, Kharkiv National  
Automobile and Highway University, Ukraine**

**Formulation of the problem.** Many companies in Europe, Asia and the United States have developed a variety of photovoltaic and thermoelectric generators and facilities for obtaining water from atmospheric air. These settings are created individually and in a composite manner. Unfortunately, these developments did not receive widespread use among the peoples and tribes of nomadic, among remote farms cattle among remote small villages and settlements located in mountainous terrain. The reason for this is the unavailability of the cost, as well as a great payback, which prevents buying listed installation in credit or credit payment form of any product. The above described problem is the main reason deterring wider application of complete installations running on alternative and renewable energy sources.

**The aim of the research.** Development of mobile and integrated installation generating electricity, heat, clean, cool and hot water, which, with minor production costs must be available to a wide range of consumers (nomads, shepherds, small tribes people living in mountainous areas, water supply and electricity one or two houses in small villages, farmers, small rural enterprises, etc.).

**Concept and methodology.** Cost reduction proposed on the development of the installation is a complex and comprehensive research task. Only the engineering and design methods to solve this task impossible. Requires the use of mathematical models and 3D modeling to optimize constructive dimensional and weight parameters. The development of photovoltaic and thermoelectric batteries of various constructions that require individually study their technical, operational parameters and characteristics. Development of special design heat transfer and thermal units also require mathematical modeling and special study to achieve optimum and stable parameters of the heat sink. There is a need to develop microprocessor control systems, which must minimally consume electricity at the expense of the schematic, software solutions and the creation of specialized chips.

Proposed to develop mobile integrated installation of alternative and renewable sources of energy (solar radiation, heat) is intended to generate electricity, cool, hot water and heat, farmers, home odnosemejnomu and so on.

Mobile complete installation run together in the trailer using the vehicle (e.g. Jeep). Assembly deployment, commissioning and maintenance of this installation must comply with some people.

It should be noted that the installation is not required must be in the trailer, it can be located directly on a vehicle.

Electricity, heat and hot water produces hybrid electric generator consisting of photovoltaic and thermoelectric modules. Warm, cold air and cool water generator produces water from atmospheric air. Water generator of atmospheric air is equipped with filters and disinfection system.

Consider the composition and structure of the entire installation, which is presented in Figure 1. As you can see in Figure 1 shows the basic blocks, modules, equipment and linkages between them. Also figure in this installation opportunities creation of flexible closed-loop systems reuse heat and cold both inside the installation for external sources.

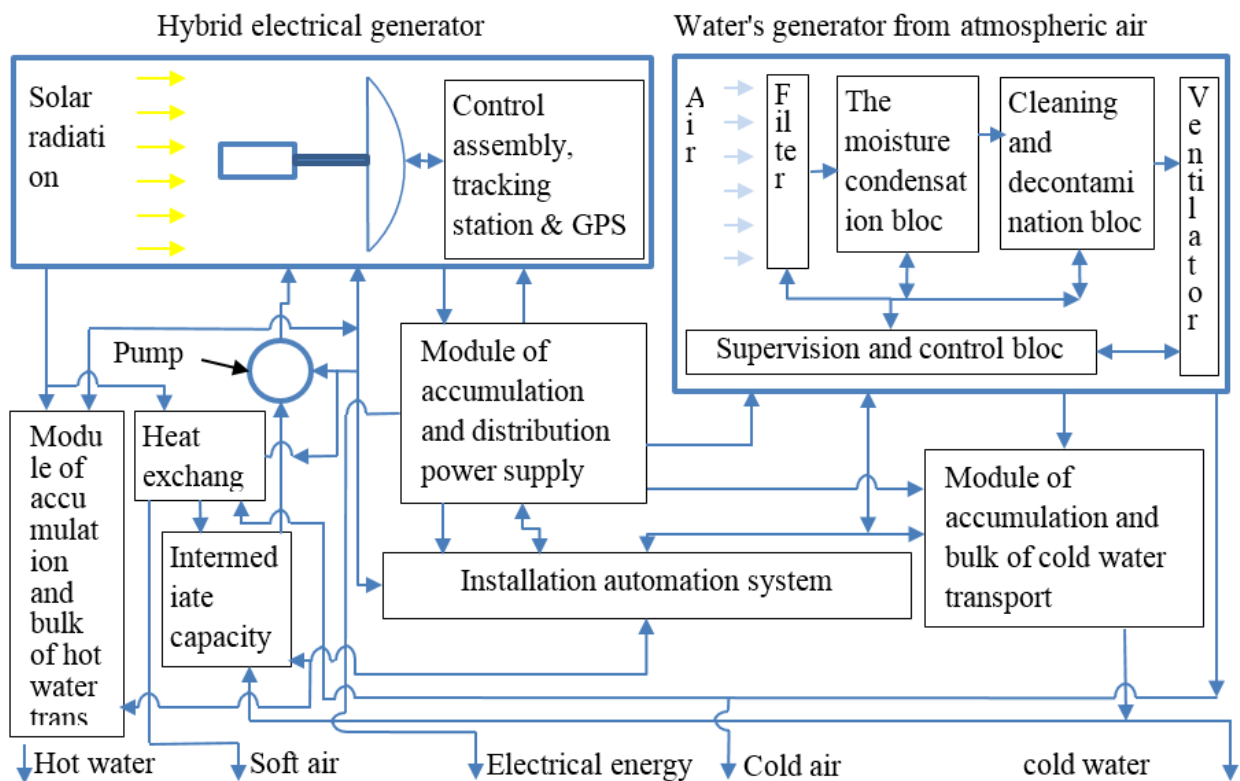

Figure 1 – Structure and composition of integrated mobile installations

It has already been described, mobility is achieved through disassembly-Assembly and block design, small dimensions of modules, blocks, equipment, weight and ability to install all the equipment on a small platform trailer, see Figure 2.

**Conclusions.** Social impact of the project is: in the creation of innovative, integrated and mobile installation, competitiveness, which in the foreign market is provided by the decline in the cost of electricity, water and utilization of thermal energy for the needs of the user; the improvement of electricity supply in remote and mountainous regions; the creation of autonomous power sources, water and heat for cases of emergency.

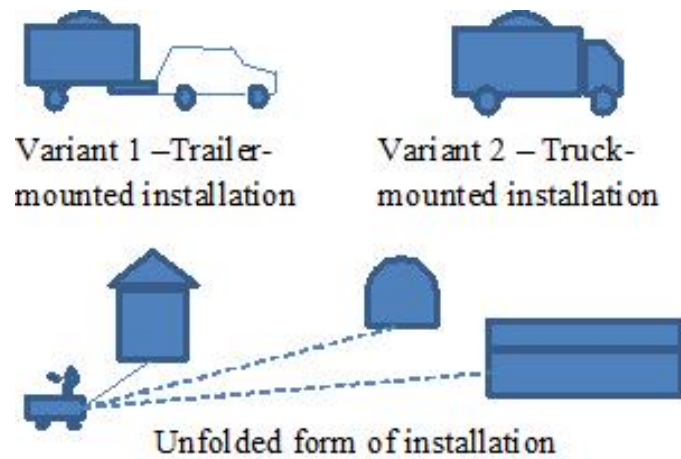

Figure 2 – Variants of mobile installations

**Literature:** 1. **Yesmagambetov B.-B.S.**, Aimenov Zh., Inkov A.M. Analysis of priority flows of compressed messages with exponential service time. Industrial technology end engineering. – Shymkent, 2013. – P. 55-62. 2. **Yesmagambetov B.-B.S.**, Aimenov Zh., Inkov A.M., Ismailov S., Saribaev A. Statistical data processing in rocket-space technology. Modern Applied Science, Vol.9, №8. Canadian Center of Science and Education, 2015. – P. 317-334. 3. **Yesmagambetov B.-B.S.**, Inkov A.M. Handling of fast changing processes in radiotelemetry systems of space vehicles. Journal of Systems Engineering and Electronics. Vol.26, №5. Beijing, October 2015. – P. 941-945 4. **Yesmagambetov B.-B.S.** Statistical data processing in radio telemetric systems. Herald of the Bauman Moscow State Technical University, series Instrument Engineering, №1. – Moscow, 2015. – P. 13-21. 5. **Nikonov O.** Application of Adaptive Neuro-Fuzzy Regulators in the Controlled System by the Vehicle Suspension / O. Nikonov, V. Shuliakov, V. Fastovec // International Journal of Automation, Control and Intelligent Systems. – Vol.1, №3. – American Institute of Science. – September 2015, Pub. Date: Aug. 3, 2015. – P. 66-72. 6. **Nikonov O.** Development of intelligent internet technologies for efficiency upgrading of vehicle application / O. Nikonov, V. Shuliakov // Industrial technology and engineering, M.Auezov south Kazakhstan state university. – 2016. – № 1 (18). – P. 47-52. 7. **Nikonov O.** The development of intellectual technology of stabilization of the main light of the vehicle / O. Nikonov, V. Baranova, M. Satayev // Industrial technology and engineering, M.Auezov south Kazakhstan state university, 2016, 3(20). – P. 39-46.

УДК 629.017

## ЗАБЕЗПЕЧЕННЯ МАНЕВРНОСТІ КОЛІСНИХ МАШИН ІЗ ЗАСТОСУВАННЯМ НОВИХ ПРИНЦИПІВ ДІЇ ТА ЕЛЕМЕНТІВ ШТУЧНОГО ІНТЕЛЕКТУ

**Кириченко І.Г., д.т.н., декан механічного факультету, ХНАДУ**  
**Клец Д.М., д.т.н., зав. каф. комп'ютерних технологій і мехатроніки, ХНАДУ**

**Постановка проблеми.** Розвиток економіки нашої держави призводить до зростання швидкостей руху колісних машин, а також насиченості транспортних потоків [1]. У зв'язку з цим стають актуальними питання підвищення ефективності експлуатації засобів транспорту, у тому числі будівельних і дорожніх машин, а також забезпечення безпеки дорожнього руху. Підвищення ефективності експлуатації автомобілів можливо за рахунок застосування технологій поліпшення їх окремих властивостей, майстерності

## ЗМІСТ

<b>Yesmagambetov B.-B.S., M. Auezov, Jörg P., Nikonov O.J.</b> Development of integrated mobile installations for the generation of electricity using solar energy	<b>3</b>
<b>Кириченко І.Г., Клец Д.М.</b> Забезпечення маневреності колісних машин із застосуванням нових принципів дії та елементів штучного інтелекту	<b>5</b>
<b>Oleksandr Shefer</b> Problem of creation noise immunity systems telematic by integrating moving objects and the environment properties	<b>7</b>
<b>Ніконов О.Я.</b> Концепція розроблення високоефективних інтегрованих інтелектуальних інформаційно-управляючих систем для багатоцільових гусеничних та колісних машин.	<b>9</b>
<b>Волков В.П., Грицук І.В., Грицук Ю.В., Волков Ю.В.</b> Реалізація інформаційного обміну між елементами its транспортного засобу і транспортної інфраструктури в процесах моніторингу параметрів технічного стану	<b>11</b>
<b>Невлюдов И.Ш., Палагин В.А., Синотин А.М., Аллахверанов Р.Ю., Чалая Е.А.</b> Мехатроника и микросистемная техника	<b>14</b>
<b>Венцель Є.С., Щукін О.В.</b> Оптимізація основних параметрів іонно-плазмового покриття поверхні ножів автогрейдера	<b>19</b>
<b>Ломотько Д.В.</b> Розвиток логістичних транспортних систем залізниць шляхом їх інтелектуалізації	<b>21</b>
<b>Гнатов А.В., Аргун Щ.В., Ул'янець О.А.</b> Енергозберігаючі технології на транспорті – новітня спеціальність для освітньо-кваліфікаційного рівня магістр	<b>23</b>
<b>Балака Є. І., Резуненко М. Є.</b> Методичні підходи до прогнозування обсягів залізничних пасажирських перевезень	<b>28</b>
<b>Мигаль В.Д.</b> Мехатронні та телематичні системи автомобіля	<b>30</b>
<b>Волков В.П., Грицук І.В., Грицук Ю.В., Волков Ю.В.</b> Формування предметної області інформаційної системи оцінювання параметрів технічного стану транспортного засобу в умовах експлуатації	<b>33</b>
<b>Карпишен Б.С., Тимонин В.А.</b> Использование технологии DSRC в системе коммуникации между автомобилями	<b>35</b>
<b>Костікова М.В., Скрипіна І.В.</b> Розробка моделі ефективно організації пасажирських автобусних перевезень	<b>38</b>
<b>Дзюбенко О.А.</b> Вибір інтерфейсу та протоколу зв'язку для інформаційно-телекомунікаційних систем транспортних засобів та інфраструктури	<b>41</b>

<b>Лабенко Д.П.</b> Використання середовища Excel для розв'язання задачі про призначення	<b>44</b>
<b>Мізяк І.О., Тімонін В.О.</b> Використання систем відеоспостереження для аналізу дорожньої обстановки	<b>47</b>
<b>Мнушка О. В.</b> Хмарні сервіси як інструмент викладача та науковця	<b>50</b>
<b>Ломотько Д.В., Носко Н.А.</b> Шляхи удосконалення роботи залізничних станцій з невеликим обсягом роботи шляхом залучення додаткових вантажів	<b>52</b>
<b>Маций О. Б.</b> Поліноміальне перетворення наближених алгоритмів в рішенні задач типу комівояжера	<b>54</b>
<b>Прохорченко А.В., Ломотько М. Д.</b> Розробка нових методів управління пропускною спроможністю залізничної інфраструктури в умовах реформування залізничного транспорту України	<b>57</b>
<b>Мнушка О. В.</b> Режим покрокового стеження антенної установки транспортного засобу спецпризначення	<b>61</b>
<b>Примаченко Г. О.</b> Стратегічне логістичне управління у сфері пасажирських залізничних перевезень	<b>63</b>
<b>Рогозін І.В., Клец Д.М.</b> Система інтелектуального керування робочими процесами автомобіля	<b>65</b>
<b>Савчук Р. В., Тиричева О.А., Мнушка О.В.</b> Інформаційно-комп'ютерні технології проектування автомобілів	<b>66</b>
<b>Сильченко В.О., Сильченко М.М.</b> Формувальний компонент методичної системи навчання студентів інформаційним технологіям на автомобільному транспорті	<b>69</b>
<b>Пащенко Р.Э., Полярус А.В.</b> Использование методов нелинейной динамики для анализа нагрузки дорожных машин	<b>70</b>
<b>Волков В.П., Волков Ю.В., Бохан А.В., Резниченко В.А.</b> Информационные системы и технологии в технической эксплуатации автомобилей	<b>74</b>
<b>Ащепкова Н.С., Сафасв Ф.В., Петраш С.В.</b> Розробка моделі робота-навантажувача	<b>77</b>
<b>Тітов М.Ю., Мнушка О.В., Тиричева О.А.</b> Імітаційне моделювання та технічний експеримент мехатронних систем	<b>80</b>
<b>Тимонин В.А.</b> Применение E-сетей при имитационном моделировании транспортных потоков	<b>82</b>
<b>Тиричева О.А., Табулович В.П.</b> Організація процесу самостійної роботи з комп'ютерних дисциплін студентів вищого технічного університету	<b>86</b>
<b>Сильченко В.О., Верещака В.Д.</b> Дослідження нейроконтролера навченого на фізичній моделі головного світла автомобіля	<b>88</b>

<b>Тиричева О.А.</b> Мультимедійні учбові відеокурси як форма організації активної самостійної роботи студентів	<b>90</b>
<b>Синотин А.М., Палагин В.А., Цымбал А.М., Сотник С.В.</b> Методы исследования эффективной теплопроводности нагретых зон многоплатных одноклочных радиоэлектронных аппаратов	<b>92</b>
<b>Володарец Н.В.</b> CALS-ориентированное обучение персонала в системе подготовки специалистов транспортной отрасли	<b>94</b>
<b>Тиричева О.А.</b> Розробник баз даних в домашніх умовах	<b>96</b>
<b>Ломотько Д.В., Арсененко Д.В., Коханевич М.Г.</b> Організація перевезення зернових вантажів в умовах реструктуризації галузі	<b>97</b>
<b>Маций О. Б., Божко Д.О.</b> Сучасні аспекти моделювання маршрутів перевезення	<b>99</b>
<b>Рабінович Е.Х., Волков В.П., Іршенко В. А.</b> Опір повітря у математичній моделі руху автомобіля	<b>101</b>
<b>Ніконов О.Я., Сіндєєв М.В., Кулакова Л.Є., Чернишов В.О.</b> Розроблення комплексованих навігаційних систем для інтелектуальних будівельних і дорожніх машин	<b>103</b>
<b>Небилиця А. Ю.</b> Мовний людино-машинний інтерфейс роботизованих машин	<b>105</b>
<b>Ахмед Сундус Мохаммед, Акимов О. В., Костик Е. А.</b> Изменение содержания железа и хрома в новом дисперсионно-твердеющем сплаве на основе железа	<b>108</b>
<b>Ніконов О.Я., Шуляков В.М., Фастовець В.І.</b> Розроблення інформаційно-керуючої системи для експериментального стенду дослідження адаптивної підвіски автомобіля	<b>109</b>
<b>Шульдінер Ю.В., Гейнріхсон Н.Ю.</b> Математичне моделювання швидкісного пасажирського руху України при взаємодії із країнами Європи	<b>111</b>
<b>Идан Алаа Фадил И, Акимов О. В., Костик Е. А.</b> Особенности формирования упроченного слоя при комбинированном азотировании стали	<b>113</b>
<b>Литвин С.С.</b> Впровадження обласної програми «ІТ – ХАРКІВЩИНА» на 2016–2020 роки. досвід та перспективи	<b>114</b>
<b>Дубінін Є.О., Клец Д.М.</b> Розробка програмного забезпечення для оцінювання стійкості положення колісних машин	<b>117</b>
<b>Кашканов А.А.</b> Деякі аспекти моделювання параметрів аналізу і реконструкції обставин ДТП	<b>119</b>
<b>Слинченко І.В., Чернишов В.О., Черкашин Ю.О.</b> Перспективи застосування нанотехнологій в автомобілебудуванні	<b>122</b>

<b>Новічонок С.М., Усачова О.А., Куренко О.Б.</b> Обґрунтування раціонального переліку засобів контролю технічного стану транспортних засобів аеродромно-технічного обслуговування літальних апаратів Збройних Сил України, які експлуатуються за технічним станом	<b>123</b>
<b>Никонов О.Я., Клевцов В.И., Шевченко В.В., Ше Н.А.</b> Социализация автомобиля: биоинтеллектуальная информационно-управляющая система на основе алгоритмов глубокого обучения	<b>128</b>
<b>Сабадаш В.В., Варлахов В.А., Клец Д.М., Болдовский В.Н.</b> Экспертное исследование динамики автомобиля при разгерметизации его колеса с помощью микропроцессорного комплекса	<b>130</b>
<b>Senouci S.M., Mehar S., Nikonov O.J., Shulyakov V.M.</b> Technologies d'information et de communications pour véhicules et systèmes de transport intelligents	<b>133</b>
<b>Наглюк М.И.</b> Прибор для измерения электропроводности охлаждающих жидкостей применяемых в транспортных машинах	<b>135</b>
<b>Клец Д.М., Хабаров В.О., Перов В.О.</b> Розробка мобільного додатка на базі ос android для діагностування транспортних засобів	<b>138</b>
<b>Ковтунов Ю.О., Бредун А.А.</b> Аналіз використання хмарних обчислень при транспортному плануванні	<b>139</b>
<b>Маковецкий А.В., Клец Д.М., Трубилко С.С.</b> Анализ основных угроз информационной безопасности автотранспортных средств	<b>140</b>
<b>Алексієв О.П., Неронов С.М.</b> Транспортний ситуаційний центр WEB-рішень клієнт серверної технології управління перевізним процесом	<b>141</b>
<b>Любищенко О.М., Фельдман Е.П., Штепа О.А.</b> Математичне моделювання поведінки мембрани з паладію в водневих паливних елементах при взаємодії з воднем	<b>145</b>
<b>Ломотько Д.В., Воскобойников Д.Г., Сірадчук А.Д.</b> Проблеми зниження експлуатаційних витрат в умовах зносу пасажирського рухомого складу	<b>150</b>
<b>Алексієв О.П., Клец Д.М., Асаян В.Г.</b> Розробка web-додатку для оцінювання тягово-швидкісних властивостей автомобіля	<b>155</b>
<b>Мармут І.А.</b> Моделювання процесу гальмування автомобіля на інерційному роликовому стенді	<b>155</b>
<b>Клец Д.М., Алексієв О.П., Гармаш В.М.</b> Підвищення ефективності експлуатації автомобілів з використанням нечіткої логіки	<b>159</b>
<b>Шапошнікова О.П., Дроздик Є.В., Єршов В.Є., Орлов І.В., Тресницький В.О.</b> Розробка системи автоматизованого пошуку оптимального маршруту пересування користувача громадським транспортом	<b>160</b>

<b>Жицький Ю.О., Ярмілко А.В.</b> Удосконалений метод оптимального завантаження контейнера	<b>163</b>
<b>Шапошнікова О.П., Ковтунов Ю.О., Золочевський О.С.</b> Розробка інтерфейсу для клієнтського мобільного додатку «МІЙ ТРАНСПОРТ»	<b>165</b>
<b>Бондаренко Д.А., Головін М.О., Шапошнікова О.П.</b> Розробка алгоритму знаходження лінії дорожньої розмітки	<b>168</b>
<b>Іванюта М.О.</b> Інтелектуальні транспортні системи автомобільного транспорту України	<b>170</b>
<b>Сільченко В. Р., Жежера І. В., Уіссам Будіба, Фірсов С. М.</b> Технічний зір як система орієнтації безпілотного літального апарата	<b>173</b>
<b>Кривомлін А. В., Вірко О. С., Жежера І. В., Фірсов С. М.</b> Оптична орієнтація безпілотного літального апарату	<b>174</b>
<b>Шуляк М.Л.</b> Нестабільність функціональних параметрів трактора в динамічному просторі	<b>176</b>
<b>Пронін С.В, Стась П.О.</b> Відеоаналіз транспортного потоку	<b>178</b>
<b>Ковтунов Ю.А., Пронин С.В.</b> Интеллектуальные мультиагентные системы в вопросах управления транспортными потоками в городской транспортной сети	<b>178</b>
<b>Неронов С.М., Гусенкова К.В.</b> Інформаційний розвиток системи утримання автомобільних доріг	<b>181</b>
<b>Пронин С.В.</b> Подход к созданию искусственного агента для задач обмена информацией между транспортными средствами	<b>182</b>
<b>Подольяка О.А., Подольяка А.Н., Школина Н.А.</b> Моделирование задач транспортного типа с учетом требования полноты загрузки	<b>185</b>
<b>Подольяка А.Н.</b> Моделирование классических задач линейного программирования с учетом валентных отношений	<b>188</b>
<b>Наумов В.С., Холева О.Г.</b> Специализированное программное обеспечение для моделирования процессов формирования стратегий экспедиторов	<b>190</b>
<b>Алексієв О.П., Алексієв В.О., Хабаров В.О.</b> Системна інженерія, віртуальні логістика, управління акс. деякі припущення, твердження та визначення	<b>193</b>
<b>Алексієв О.П., Алексієв В.О.</b> Дорожній портал web-рішень користувачів доріг	<b>195</b>
<b>Алексієв О.П.</b> Системна інженерія, віртуальні логістика, управління	<b>196</b>
<b>Алексієв О.П., Бугайов А.А., Матійчик Д. В. Мехтієв К. С., Трохимець Д. І. Юзько Є.В.</b> Хмарні обчислення в задачах віртуального управління автомобільним транспортом	<b>197</b>
<b>Алексієв О.П., Алексієв В.О.</b> Web-рішення та геопозицювання наземного транспорту	<b>199</b>

<b>Алексієв О.П., Хабаров В.О.</b> Ефективність впровадження клієнтської частини дорожнього порталу	<b>200</b>
<b>Алексієв О.П., Алексієв В.О.</b> Соціалізація системних інженерів в єдиному інформаційному просторі внутрішньої та зовнішньої автомобільної телематики	<b>200</b>
<b>Алексієв О.П., Алексієв В.О., Хабаров В.О.</b> Застосування дорожнього порталу web-рішень для огляду доріг	<b>201</b>

НАУКОВЕ ВИДАННЯ

**ЗБІРНИК НАУКОВИХ ПРАЦЬ ЗА МАТЕРІАЛАМИ МІЖНАРОДНОЇ  
НАУКОВО-ПРАКТИЧНОЇ КОНФЕРЕНЦІЇ «СИНЕРГЕТИКА,  
МЕХАТРОНІКА, ТЕЛЕМАТИКА ДОРОЖНІХ МАШИН І СИСТЕМ У  
НАВЧАЛЬНОМУ ПРОЦЕСІ ТА НАУЦІ»**

Конференцію проведено згідно з планом проведення міжнародних, всеукраїнських науково-практичних і науково-методичних конференцій і семінарів Харківського національного автомобільно-дорожнього університету у 2017 р. (посвідчення УкрІНТЕІ № 781 від 22 грудня 2016 р.)

Відповідальний за випуск д.т.н., проф. Клец Д.М.

Науковий редактор д.т.н., проф. Клец Д.М.

Технічний редактор Мнушка О.В.